

VB2 1116

гибридный вентилятор



по вопросам продаж и поддержки обращайтесь:

Волгоград (844)278-03-48, Воронеж (473)204-51-73, Екатеринбург (343)384-55-89, Казань (843)206-01-48,
Краснодар (861)203-40-90, Красноярск (391)204-63-61, Москва (495)268-04-70, Уфа(347)229-48-12,
Нижний Новгород (831)429-08-12, Новосибирск (383)227-86-73, Ростов-на-Дону (863)308-18-15,
Самара (846)206-03-16, Санкт-Петербург (812)309-46-40, Саратов (845)249-38-78,

единый адрес: acr@nt-rt.ru

веб-сайт: aereco.nt-rt.ru

СОДЕРЖАНИЕ

1.	Назначение	3
2.	Технические характеристики	3
3.	Комплектность	5
4.	Устройство	5
5.	Рекомендации по установке и подключению	6
6.	Меры безопасности	9
7.	Техническое обслуживание	9
8.	Учет технического обслуживания	10
9.	Хранение, упаковка и транспортировка	10
10.	Гарантии	10
11.	Соответствие требованиям технических стандартов	11
12.	Сведения о рекламациях	11
13.	Утилизация	11

по вопросам продаж и поддержки обращайтесь:

Волгоград (844)278-03-48, Воронеж (473)204-51-73, Екатеринбург (343)384-55-89, Казань (843)206-01-48,
Краснодар (861)203-40-90, Красноярск (391)204-63-61, Москва (495)268-04-70, Уфа(347)229-48-12,
Нижний Новгород (831)429-08-12, Новосибирск (383)227-86-73, Ростов-на-Дону (863)308-18-15,
Самара (846)206-03-16, Санкт-Петербург (812)309-46-40, Саратов (845)249-38-78,

единый адрес: acr@nt-rt.ru

веб-сайт: aereco.nt-rt.ru

Настоящий паспорт является объединенным эксплуатационным документом гибридного вентилятора VB2 1116RU (далее по тексту «вентилятор»).

1. НАЗНАЧЕНИЕ.

VB2 1116RU - вентилятор, разработанный для адаптивных вентиляционных систем с автоматической регулировкой расходов воздуха с целью удовлетворения широкой гамме требований по воздухообмену.

Вентилятор предназначен для перемещения воздушной смеси, не содержащей липкие вещества и волокнистые материалы, с концентрацией пыли и других твердых примесей не более 0,1 мг/м³.

Вентилятор рекомендуется применять для постоянной работы в системах вентиляции на основании разработанного и/или утвержденного технического решения.



Вентилятор не предназначен для удаления продуктов сгорания подсоединенных газовых аппаратов и воздуха, содержащего пары хлора, взрывоопасных веществ, а также для работы во взрывоопасной среде.

Устанавливаются на:

- коллективных трубах типа «шунт» или индивидуальных трубах,
- на индивидуальных или коллективных жилых домах,
- на зданиях до 13 этажей.

2. ТЕХНИЧЕСКИЕ ХАРАКТЕРИСТИКИ.

2.1. Габаритные размеры.

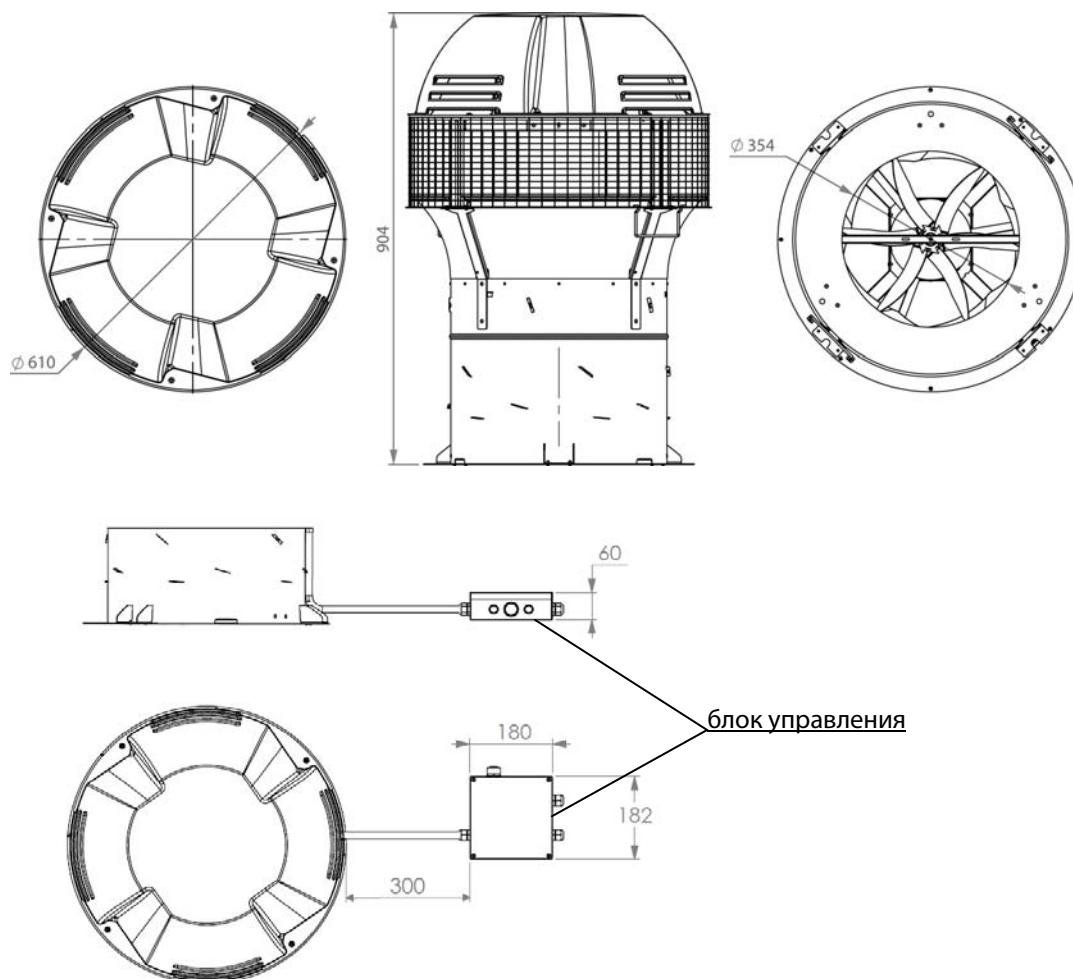

2.2. Электрические и механические характеристики

Макс. расход воздуха (при 20 Па), м ³ /ч	Макс. давление (при расходе воздуха) 200 м ³ /ч, Па	Макс. потребляемая электрическая мощность, Вт	Напряжение/ частота, В/ Гц
1000	35	42	230±5%/ 50
Макс. ток, А	Класс защиты двигателя	Класс климатического исполнения и категория размещения согласно ГОСТ15150-69	Вес, кг
0,2	IP 54	У1	20
Регулирование скорости вращения	Класс защиты блока управления	Максимальная скорость вращения, об/мин	Коэффициент потерь давления (при неработающем вентиляторе)
При помощи потенциометра (блок управления)	IP65	650	1,35

2.3. Аэродинамические характеристики

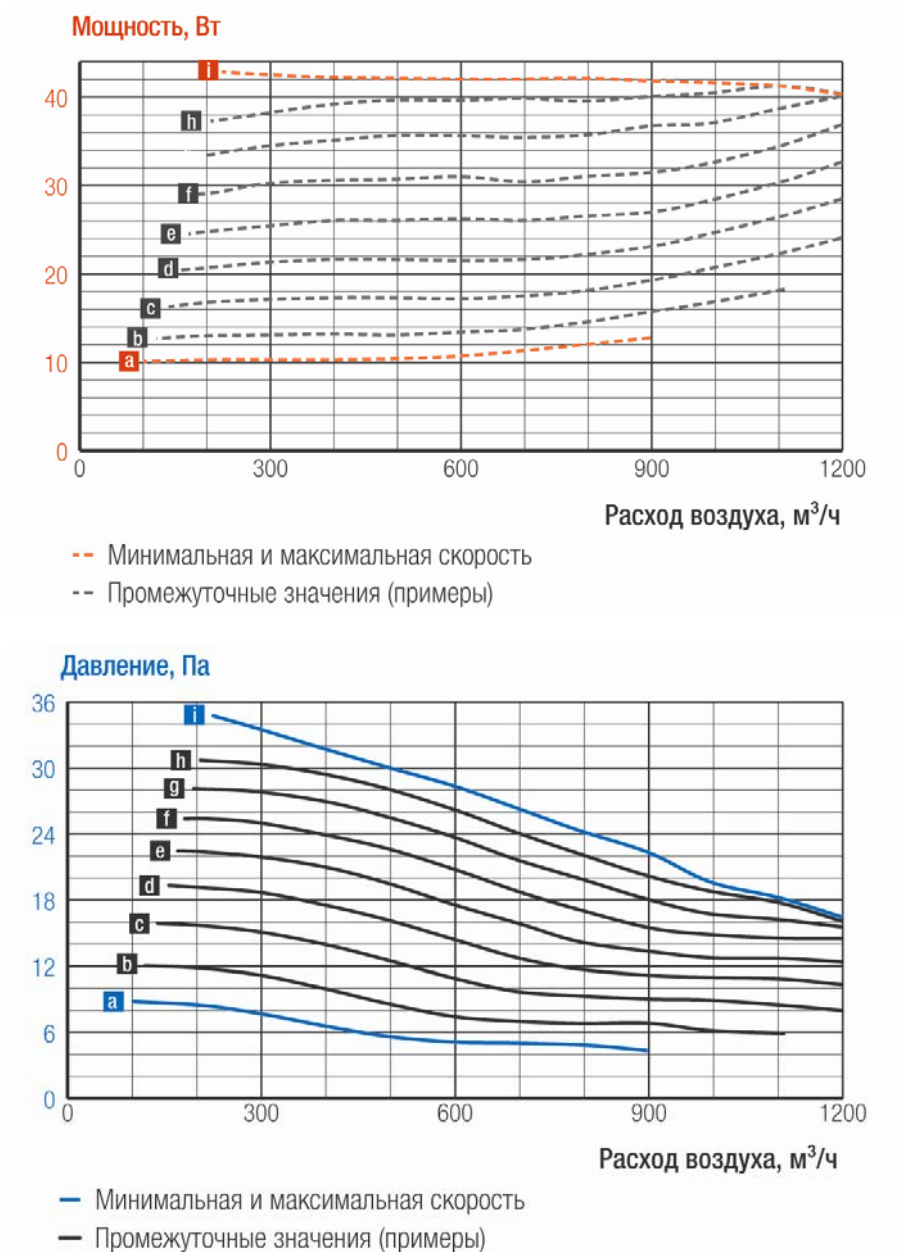

3. КОМПЛЕКТНОСТЬ.

Наименование	Кол-во	Примечание
Упаковка	1 шт.	
Вентилятор в сборе	1 шт.	
Блок управления	1 шт.	
Паспорт вентилятора	1 шт.	

Примечание: инструмент и метизы в комплект поставки не входит.

4. УСТРОЙСТВО.

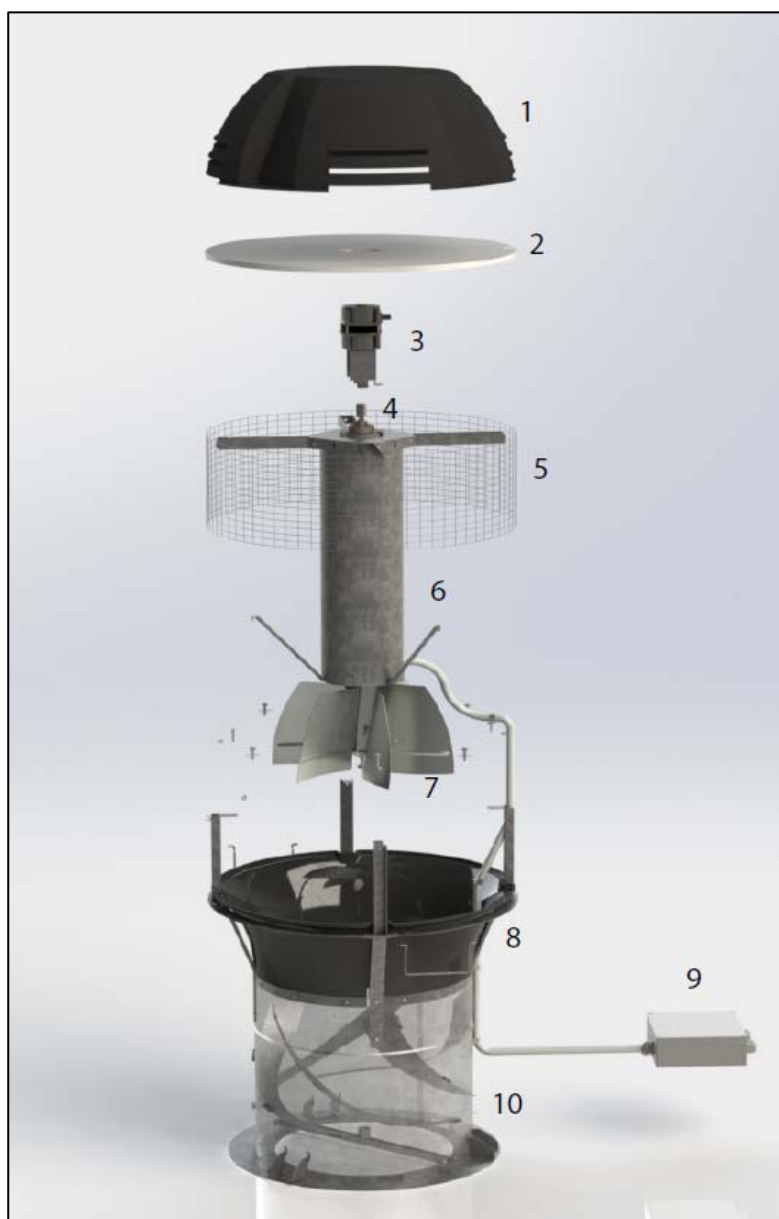

Обозначения:

1. крышка
2. теплозащитный экран
3. ЕС-двигатель
4. соединительная муфта
5. защитная решетка
6. цилиндр
7. турбина
8. аэродинамический выход
9. блок управления
10. корпус

5. РЕКОМЕНДАЦИИ ПО УСТАНОВКЕ И ПОДКЛЮЧЕНИЮ.

5.1. Установка вентилятора.

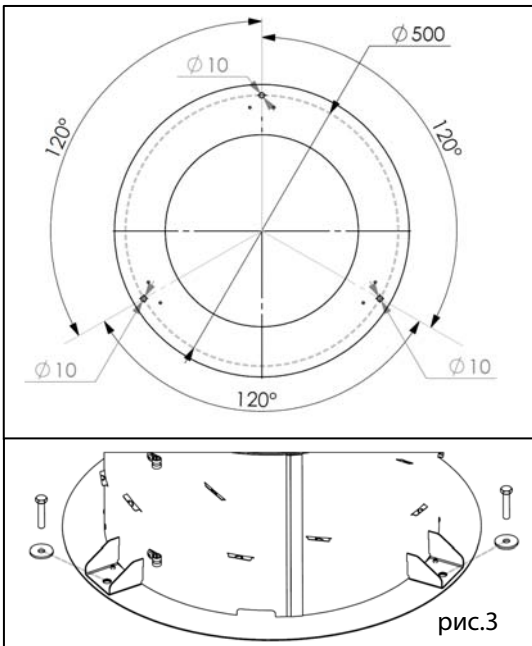
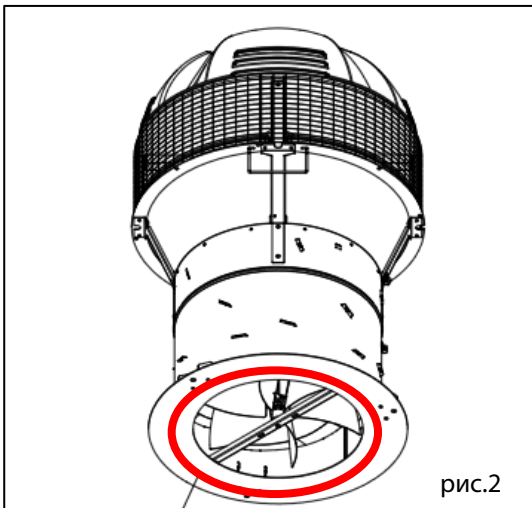
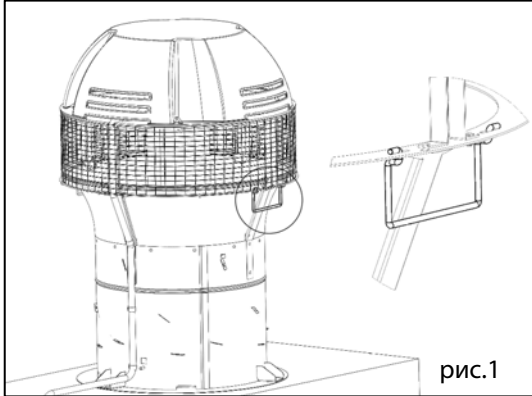

- Извлеките вентилятор из упаковки.
- Используйте 2 ручки, расположенные под направляющими, для выполнения манипуляций с вентилятором (рис.1).



Используйте специальные перчатки, некоторые металлические детали вентилятора могут быть острыми.

- Не ставьте вентилятор на предмет, который может повредить рабочее колесо.
- Для адаптации вентилятора к вентиляционной шахте (оголовок вентканала) необходимы дополнительные компоненты, конструкции которого варьируются в зависимости от места его установки.
- Рекомендации по адаптации вентилятора см. в документе «Рекомендации по адаптации к вентиляционным каналам. Вентиляторы низкого давления VBP / VBP+.».
- Адаптационные элементы должны быть выполнены из материала, который может выдерживать вес вентилятора(ов).
- Вентилятор должен быть надежно закреплен к несущей поверхности адаптационного элемента.
- Адаптационный элемент должен быть надежно закреплен к строительным частям здания.
- Установите уплотняющую прокладку между основанием корпуса вентилятора и несущей поверхностью адаптационного элемента (рис.2).
- Закрепите вентилятор при помощи 3-х болтов из оцинкованной стали Ø8мм+ шайбы (рис.3).

Примечание: 2 ручки могут быть демонтированы путем сжатия. Это может быть полезно для снижения потенциального источника шума, возникающего при работе вентилятора.

- Установите блок управления как можно ниже на вертикальной поверхности адаптационного элемента.
- Предпочтительна установка на северной стороне для уменьшения влияния солнечных лучей.
- В любом случае блок управления должен находиться как минимум в 250мм от основания вентилятора (рис.6).
- Установите блок управления таким образом, чтобы два кабельных ввода были расположены вниз, как показано на рис.6.

5.2. Подключение вентилятора к электросети.



Все работы по электрическому подключению должны выполняться квалифицированным специалистом в соответствии с действующими стандартами.

Ни один из используемых для подключения кабелей не должен проходить через воздуховод или вентиляционную камеру.

- Вентилятор подключается к электросети 230В переменного тока через блок управления входящий в комплект.
- Используемый кабель должен быть трехжильным, диаметром от 6 до 12 мм, соответствовать действующим стандартам установки (особенно цветная маркировка), с площадью поперечного сечения жилы как минимум 1,5 мм² и способностью функционирования в условиях, в которых он устанавливается (особенно быть стойким к ультрафиолетовому излучению).
- **Напоминание:** Необходимо обеспечить защиту цепи электроснабжения каждого вентилятора в виде предохранителя или автоматического выключателя (защита от перегрузки по току и т.п.) в соответствии со стандартом EN60335-1. Рекомендуемый предохранитель =16А макс.
- Автоматический выключатель должен быть установлен в электросети на входе блока управления. Убедитесь в том, что он фактически отключен (без питания) в ходе работ по установке.





Электропитание должно быть отключено как минимум за 5 минут до начала работы (для того, чтобы избежать риска удара статическим электричеством).

Вентилятор должен быть подключен к электросети 230 В переменного тока непосредственно через клеммный разъем блока управления.

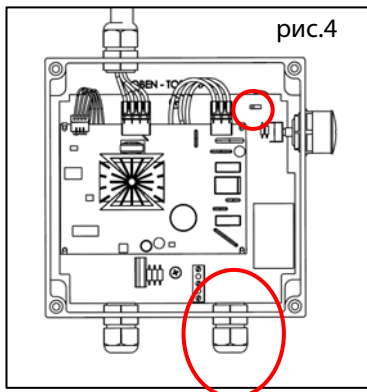
Для этого:



- Снимите крышку блок управления.
- Убедитесь, что переключатель в верхнем правом углу установлен в положении 2 и 3 для режима **ST** (рис.4).
- Вставьте кабель в кабельный ввод справа внизу, предварительно удалив из него заглушку(рис.4).
- Соедините, как показано на рис.5:
 - провод фазный с клеммой 
 - провод заземление с клеммой 
 - провод нейтраль с клеммой 

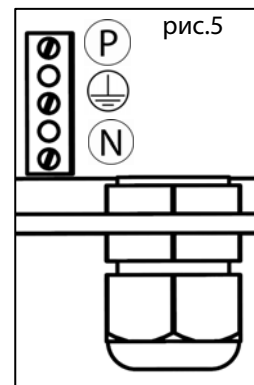

- Затяните кабельный ввод настолько сильно, чтобы обеспечить надежное уплотнения кабеля.
- Установите крышку. Не забудьте закрутить винты.
- Установите заземляющую жилу на специальный заземляющий контакт в основании корпуса вентилятора (рис.6).

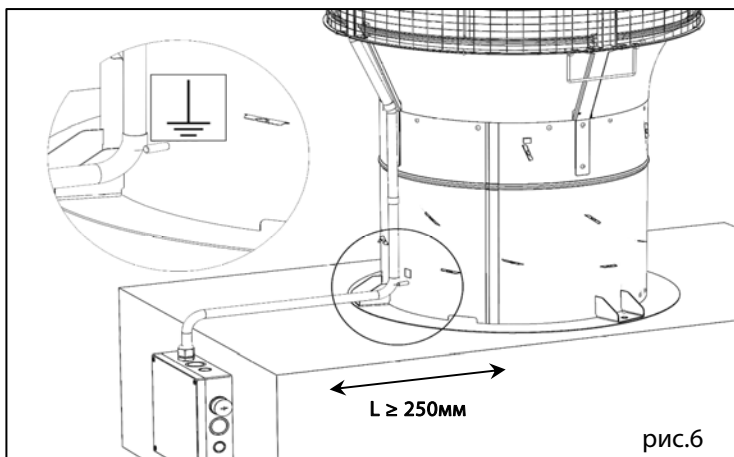

5.3. Ввод в эксплуатацию.

- Перед включением вентилятора убедитесь, что вентилятор надежно закреплен на канале и никакие предметы не были оставлены внутри воздуховода и не могут повредить рабочее колесо.
- Не вставляйте никакие предметы через вентилятор,
- Запрещено включать вентилятор при открытой крышке блока управления,
- Убедитесь, что кабель заземления соединен с основанием корпуса.
- Включите устройство. Он начнет функционировать.
- В момент запуска двигателя устройство будет инициировать цикл запуска и слегка вибрировать. Ничего не трогайте до окончания процесса запуска.
- Для регулирования скорости снимите заглушку справа (рис.7).

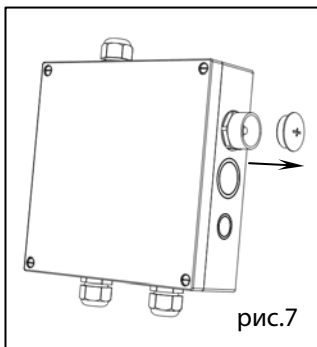

Примите все необходимые меры предосторожности, так как устройство включено. Не вставляйте никакие предметы в блок.

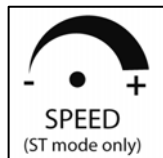

Исключительно ручная установка – ни в коем случае не прибегайте к использованию инструментов (таких как отвертка) для выполнения этой операции ввиду потенциального риска удара током.

- Любая скорость между минимальной (a) и максимальной (i) скоростями, изображенными на графике, может быть установлена. Количество возможных регулировок между этими кривыми скоростей бесконечно. Кривые с (b) до (h) представлены в качестве примера, не более. (см.графики на стр.4).
- Установите заглушку на место и надежно закрепите её (рис.8).

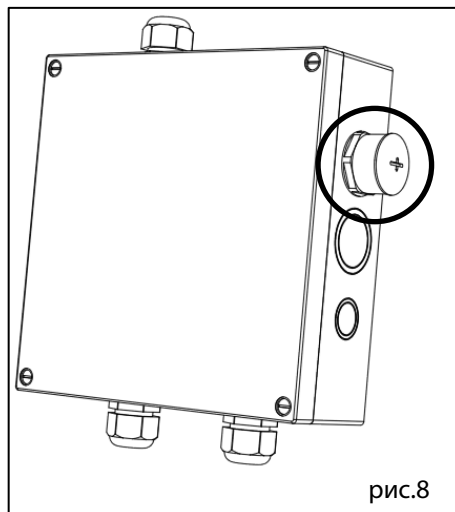

Появление специфического шума и вибрации при запуске двигателя не является неисправностью и не требует вмешательства. После инициирования циклов запуска двигателя, работа вентилятора продолжится в нормальном режиме.

6. МЕРЫ БЕЗОПАСНОСТИ.

- При подготовке вентилятора к работе и при эксплуатации необходимо соблюдать требования безопасности, изложенные в ГОСТ 12.4.021-75, «Правила техники безопасности при эксплуатации электроустановок потребителей» и «Правил технической эксплуатации электроустановок потребителей».
- Aereco S.A. рекомендует тщательно соблюдать правила подключения вентилятора к электрической сети: источник питания, равно как и сечение проводов, должно соответствовать параметрам сети.
- К монтажу и эксплуатации вентилятора допускаются лица, изучившие настоящий паспорт и прошедшие инструктаж по технике безопасности.

- Монтаж вентилятора должен обеспечивать свободный доступ к местам обслуживания их во время эксплуатации.
- Место монтажа вентилятора и вентиляционная система должны иметь устройства, предохраняющие от попадания в вентилятор посторонних предметов.
- Обслуживание и ремонт вентилятора необходимо производить только при отключении его от электросети и полной остановки вращающихся частей.
- Заземление вентилятора производится в соответствии с «Правилами устройства электроустановок» (ПУЭ).
- При работах, связанных с опасностью поражения электрическим током (в том числе статическим электричеством), следует применять защитные средства.
- При испытаниях, наладке и работе вентилятора всасывающие и нагнетательные отверстия должны быть ограждены так, чтобы исключить травмирование людей воздушным потоком и вращающимися частями.
- Работник, включающий вентилятор, обязан предварительно принять меры по прекращению всех видов работ на данном вентиляторе (ремонт, чистка и др.), его двигателе и оповестить персонал о пуске.
- Запрещается включать вентилятор с открытой защитной крышкой / решеткой.
- Вентиляторы не предназначены для удаления продуктов сгорания подсоединенных газовых аппаратов и воздуха, содержащего пары хлора, взрывоопасных веществ, а также для работы во взрывоопасной среде.

7. ТЕХНИЧЕСКОЕ ОБСЛУЖИВАНИЕ.

- Во время эксплуатации необходимо периодически проверять:
 - правильность и надежность крепления вентилятора,
 - уровень вибрации вентилятора,
 - работу вентилятора на наличие посторонних шумов,
 - состояние электрических кабелей и электрических соединений.
- Рекомендуется, как минимум один раз в год производить осмотр каждого вентилятора с целью контроля его работоспособности и проведения технического обслуживания,
- При нерегулярной эксплуатации вентилятора требуется запускать его один раз в квартал, по крайней мере, на пять минут,



Настоятельно рекомендуем использовать специальные перчатки при работе с металлическими частями вентилятора.

Запрещено выполнять работы с вентилятором или снимать его с канала в рабочем состоянии.

- До начала проведения работ по техническому обслуживанию:
 - Отключите электропитание вентилятора и исключите возможность его подключения на время проведения работ,
 - После отключения вентилятора от сети подождите не менее 5(пяти) минут до начала работ по нему,
 - Дождитесь полной остановки рабочего колеса.



Работа прибора может быть остановлена, однако повторный запуск начнется автоматически (например, при моментном прерывании в цепи управления версии MS), что является травмоопасным.

- Снимите вентилятор с основания, к которому он закреплен, для обеспечения доступа к рабочему колесу,
 - Очистите лопасти турбины и внутренние неподвижные части корпуса вентилятора,
- Используйте влажную тряпку, чистящие средства и щетку, которая должна быть неметаллической во избежание повреждения оцинкованной поверхности.

Старайтесь не вращать лопасти вентилятора во время очистки.

Не применяйте растворители для очистки, это может испортить смазку шарикоподшипников.

- По окончании работ протрите сухой тряпкой все детали,
- Установите вентилятор на место и закрепите его,
- Проследите, чтобы на всасывающей стороне вентилятора и внутри корпуса не было посторонних предметов,
- Подключите вентилятор к электропитанию.

Любая работа с оборудованием должна выполняться квалифицированным специалистом. При неполадках, других проблемах или возникших вопросах обратитесь к дистрибьютору.

8. УЧЕТ ТЕХНИЧЕСКОГО ОБСЛУЖИВАНИЯ.

Дата	Количество часов работы с начала эксплуатации	Вид технического обслуживания	Замечания о техническом состоянии изделия	Должность, фамилия, подпись ответственного лица

9. ХРАНЕНИЕ, УПАКОВКА И ТРАНСПОРТИРОВКА ИЗДЕЛИЯ.

- Вентиляторы следует хранить в закрытых помещениях, без искусственно регулируемых климатических условий, с естественной или механической вентиляцией при температуре окружающего воздуха от -20оС до +55оС при относительной влажности не более 80%.
- При длительном хранении необходимо осматривать вентиляторы через каждые 6 месяцев.
- Избегайте чрезмерного воздействия тепла или холода.
- Вентиляторы могут транспортироваться любым видом транспорта, обеспечивающим их сохранность и исключающим механические повреждения, в соответствии с правилами перевозки грузов, действующими на транспорте используемого вида.
- Вентиляторы транспортируются только в оригинальной упаковке завода изготовителя.
Для перевозки штучного количества рекомендуется использовать противоударный контейнер.
- При перемещении вручную, соблюдайте нормы и ограничения по грузоподъемности.
- Избегайте ударов и толчков по упаковке.
- При обнаружении любого повреждения при транспортировке немедленно обратитесь к перевозчику.
- При транспортировке в районы Крайнего Севера и труднодоступные районы упаковка вентиляторов по ГОСТ 15846-2002 организуется фирмами Российской Федерации, осуществляющими продажу.

10. ГАРАНТИИ.

Гарантийный срок эксплуатации вентиляторов, при соблюдении потребителем правил транспортировки, хранения, монтажа и эксплуатации устанавливается 24 месяца со дня продажи.

Гарантия не распространяется на:

1. Части, подлежащие естественному износу, в том числе: фильтры, клиновидные ремни, лампочки, предохранители, разного рода прокладки, уплотнители.
2. Неисправности, возникшие в результате:
 - внешних механических воздействий,
 - загрязнений,
 - переделок, самостоятельных конструктивных изменений,
 - отсутствия регулярного технического обслуживания,
 - стихийных бедствий,
 - действий химических веществ,
 - повреждений в процессе транспортировки,
 - неправильной эксплуатации оборудования,
 - неквалифицированных ремонтов сотрудниками неавторизованных сервисов.

Гарантия не включает в себя:

- действия по настройке, пусконаладке и размещению оборудования, подключению соединительных кабелей перед вводом оборудования в эксплуатацию,
- проведение регулярных технических осмотров, регламентных работ и других необходимых эксплуатационных мероприятий,
- компенсацию потерь от простоев оборудования в случае гарантийного ремонта и замены оборудования.

Завод изготовитель оставляет за собой право на внесение изменений в конструкцию, дизайн и комплектацию оборудования без предварительного уведомления. Во избежание недоразумений при покупке оборудования уточняйте информацию у продавцов.

11. СООТВЕТСТВИЕ ТРЕБОВАНИЯМ ТЕХНИЧЕСКИХ СТАНДАРТОВ.

Оборудование, указанное в настоящем паспорте, соответствует требованиям перечисленных ниже стандартов ЕС и нормативных документов стран, в которые данное оборудование экспортируется:

Наименование стандарта/регламента/директивы	Описание
TC TP 004/2011	Технический регламент Таможенного Союза «О безопасности низковольтного оборудования»
TC TP 020/2011	Технический регламент Таможенного Союза «Электромагнитная совместимость технических средств»
EN 61000-6-1:2007	Электромагнитная совместимость. Часть 6-1. Общие стандарты. Помехоустойчивость в условиях эксплуатации в жилых и нежилых помещениях неспециального назначения, а также легкой промышленности.
EN 61000-6-3: 2007/A1:2011	Электромагнитная совместимость. Часть 6-3. Общие стандарты. Нормы эмиссий от источников помех в условиях эксплуатации в жилых и нежилых помещениях неспециального назначения, а также легкой промышленности.
EN 60335-1: 2012	Приборы электрические бытового и аналогичного назначения. Безопасность. Часть 1. Общие требования.
EN 60335-2-80:2003+A1:2004	Безопасность электрических приборов бытового и аналогичного применения - Часть 2-80: Частные требования к вентиляторов.
EN 62233:2008	Методы измерения электромагнитных полей, генерируемые электробытовой и аналогичной техникой, их влияние на человека.
Directive 2011/96/EC RoHS	Об ограничении использования некоторых опасных веществ в электрическом и электронном оборудовании

12. СВЕДЕНИЯ О РЕКЛАМАЦИЯХ.

При обнаружении несоответствия качества или комплектности потребитель уведомляет организацию продавца в соответствии с принятой формой для рассмотрения претензии, которая является основанием для решения вопроса правомерности предъявляемой претензии.

При нарушении потребителем (заказчиком) правил транспортирования, хранения, установки и эксплуатации вентиляторов претензии по качеству не принимаются.

13. УТИЛИЗАЦИЯ.

Берегите окружающую среду.

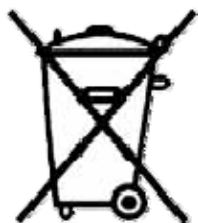

Данное оборудование не является бытовым мусором.

Для утилизации используйте специализированные пункты приема для дальнейшего рециклинга и повторного использования материалов, из которых изготовлено оборудование. Таким образом, Вы сможете избежать возможных негативных последствий, способных повлиять на окружающую среду и здоровье людей.

Информацию получите в местных коммунальных учреждениях и обслуживающих организациях.

по вопросам продаж и поддержки обращайтесь:

Волгоград (844)278-03-48, Воронеж (473)204-51-73, Екатеринбург (343)384-55-89, Казань (843)206-01-48, Краснодар (861)203-40-90, Красноярск (391)204-63-61, Москва (495)268-04-70, Уфа(347)229-48-12, Нижний Новгород (831)429-08-12, Новосибирск (383)227-86-73, Ростов-на-Дону (863)308-18-15, Самара (846)206-03-16, Санкт-Петербург (812)309-46-40, Саратов (845)249-38-78,

единый адрес: acr@nt-rt.ru

веб-сайт: aereco.nt-rt.ru